

# PHOTOELECTRIC BEAM SENSOR

HP1-Single / HP2-Double  
Instruction Manual



## Photoelectric Beam Sensor (HP1 / HP2)

### Instruction Manual

Thank you for purchasing this automatic door safety beam sensor. This sensor is designed to detect intrusion to initiate an alarm, an door controller and so on. This sensor will provide long and dependable service when properly installed. Please read this instruction manual carefully for correct and effective use.

### 1 PARTS DESCRIPTION

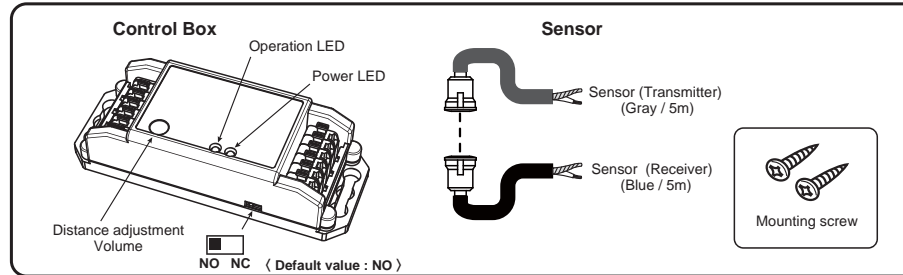

### 2 WIRING

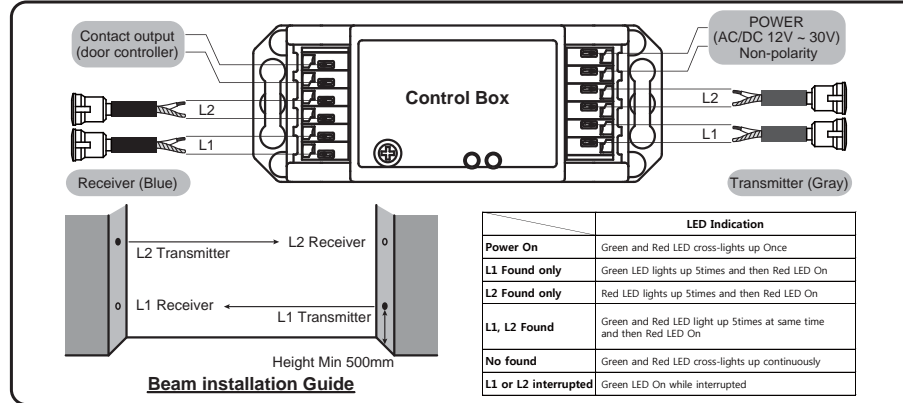

### 3 CAUTION

1. Supply the power of AC/DC 12V ~ 30V only with Non-polarity
2. Do not supply the power during engineering work of installation
3. Do not disassemble or modify the device, it may cause fire or electric shock.

### 4 SPECIFICATIONS

HP1 / HP2 (Photoelectric Beam Sensor)		
Set	Transmitter & Receiver Wire	(HP1 : 2 PCS) / (HP2 : 4 PCS) 5m each
	Transmitter & Receiver Sensor	(HP1 : 1EA / 1EA) / (HP2 : 2EA / 2EA)
	Screw (4 x 18)	2EA
Spec	Manual	1Copy
	Supply voltage	AC/DC 12V ~ 30V (Non-polarity)
	Relay contact capacity	24V/1A
	Operation Temperature	-30℃ ~ 55℃
	Working distance	10m Max
	Current consumption	Standby 75mA / Active 100mA
	Weight	Control box 75g / Sensor 133g (Including 5m cable)

### 5 USER MANUAL

1. Make wiring as REF 2 and Install transmitter and receiver at the same height.
2. Supply power of AC/DC 12V ~ 30V and make sure that Power LED on the control box lights up
3. Operation LED lights up when beam is interrupted and goes out when beam is not interrupted.
4. Interrupt beam, and make sure that operation LED lights up and the connected devices work properly.

Note) Working distance is Min 15cm and Max 10m

In case operation LED goes off even though beam is interrupted, sensitivity may be too high. Reduce sensitivity by turning sensitivity adjustment volume. Make a hole  $\phi$  12mm(0.47") and clean away the rough hole edge.

### 6 EXTERNAL DIMENSIONS

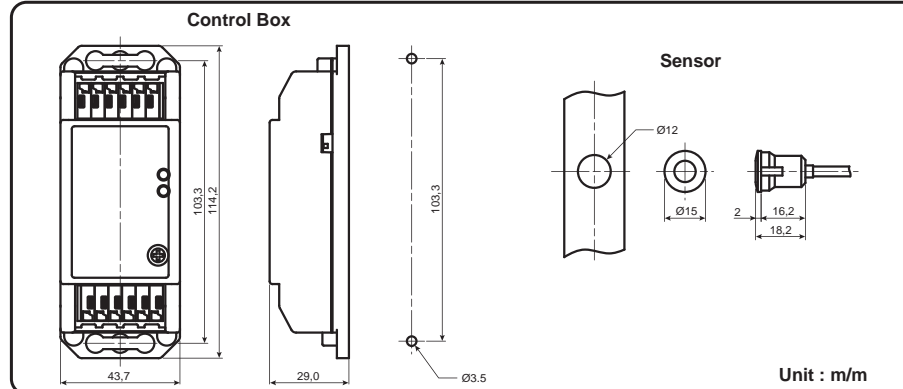

## Photoelectric Beam Sensor (HP1 / HP2)

### Manuale di istruzioni

Grazie per aver scelto questo sensore di sicurezza a fascio per porte automatiche. Il sensore è concepito per il rilevamento di intrusioni finalizzato all'innescio di allarmi, di centraline controllo porte, ecc. Se installato correttamente, questo sensore garantirà un funzionamento duraturo e affidabile. Si prega di leggere attentamente il presente manuale di istruzioni per un uso corretto ed efficace del dispositivo.

### 1 DESCRIZIONE COMPONENTI

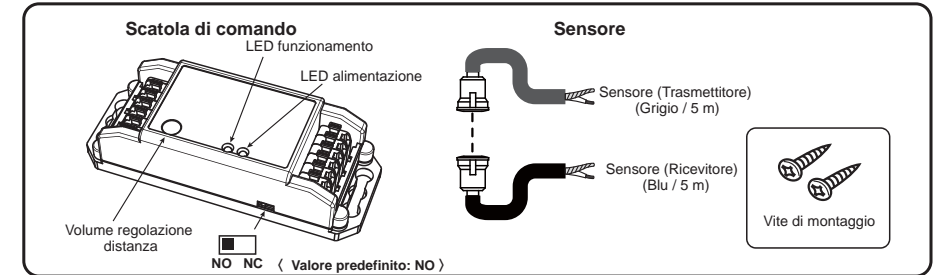

### 2 CABLAGGIO

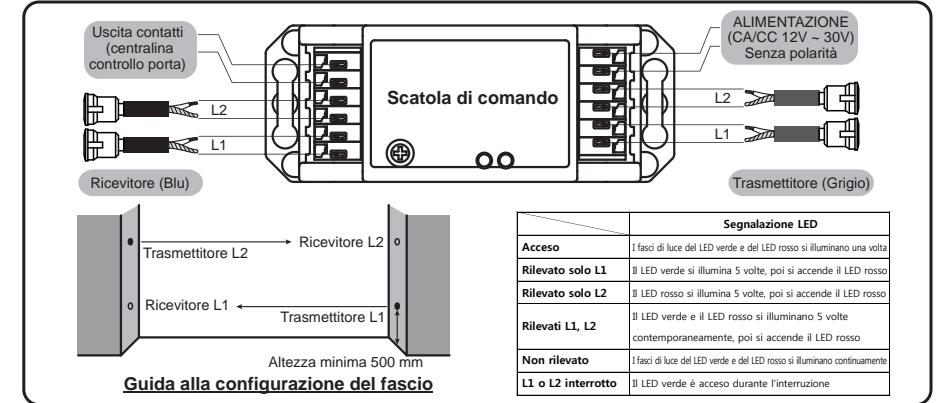

### 3 ATTENZIONE

1. Fornire esclusivamente alimentazione CA/CC 12V ~ 30V senza polarità
2. Non fornire alimentazione durante le operazioni meccaniche di installazione
3. Non disassemblare o modificare il dispositivo perché ciò potrebbe causare incendi o scariche elettriche.

### 4 SPECIFICHE

HP1 / HP2 (Sensore a fascio fotoelettrico)		
Imposta	Cavo trasmettitore e ricevitore	(HP1 : 2 PCS) / (HP2 : 4 PCS) 5m ciascuno
	Sensore trasmettitore e ricevitore	(HP1 : 1EA / 1EA) / (HP2 : 2EA / 2EA)
	Vite (4 x 18)	2EA
Spec	Manuale	1 Copia
	Tensione di alimentazione	CA/CC 12V ~ 30V (Senza polarità)
	Capacità contatti relè	24V/1A
	Temperatura di lavoro	-30℃ ~ 55℃
	Distanza di lavoro	10m Max
	Assorbimento di corrente	Standby 75 mA / Attivo 100 mA
	Peso	Scatola di comando 75 g / Sensore 133 g (Incluso cavo 5 m)

### 5 MANUALE UTENTE

1. Effettuare il cablaggio in base a quanto illustrato nel riquadro 2 e installare il trasmettitore e il ricevitore alla stessa altezza.
2. Fornire alimentazione CA/CC 12V ~ 30V e assicurarsi che il LED di alimentazione sulla scatola di comando sia acceso
3. Il LED di funzionamento si accende quando il fascio è interrotto e si spegne in caso contrario.
4. Interrompere il fascio, assicurarsi che i LED di funzionamento si accendano e che i dispositivi connessi funzionino correttamente.

Note) La distanza di lavoro minima è di 15 cm, mentre quella massima è di 10 m

Nel caso in cui il LED di funzionamento si spegnesse nonostante l'interruzione del fascio, la sensibilità potrebbe essere troppo elevata. Ridurre la sensibilità utilizzando il volume di regolazione della sensibilità. Praticare un foro con diametro di 12 mm smussando poi il bordo.

### 6 DIMENSIONI ESTERNE

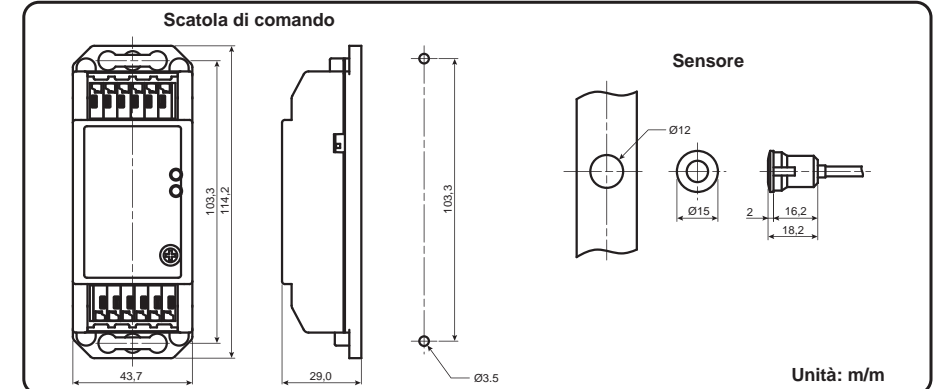

## Photoelectric Beam Sensor (HP1 / HP2)

### Manual de instrucciones

Le agradecemos que haya adquirido este sensor automático de haz de seguridad para puertas. El sensor ha sido diseñado para detectar intrusiones e iniciar una alarma, un controlador de puertas, etc. Este sensor puede ofrecer un servicio prolongado y fiable si se instala correctamente. Lea atentamente este manual de instrucciones para un uso correcto y eficaz.

## 1 DESCRIPCIÓN DE LAS PIEZAS

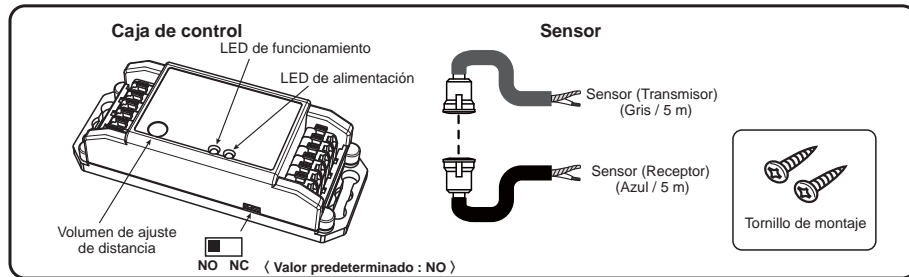

## 2 CABLEADO

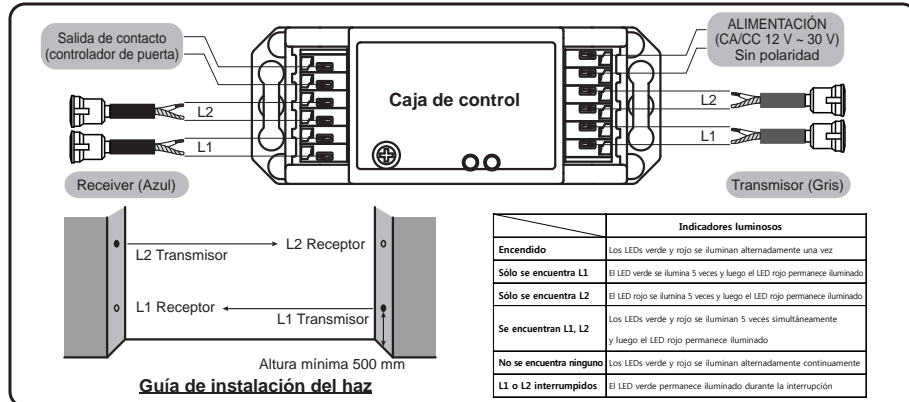

## 3 PRECAUCIÓN

1. Suministre alimentación eléctrica de CA/CC 12 V ~ 30 V solamente sin polaridad
2. Interrumpa la alimentación eléctrica mientras se realizan los trabajos de instalación
3. No desmonte o modifique el dispositivo, ya que podría incendiarse o causar descargas eléctricas.

## 4 ESPECIFICACIONES

HP1 / HP2 (Sensor de haz fotoeléctrico)		
Conjunto	Cable de transmisor y receptor	(HP1 : 2 UDS.) / (HP2 : 4 UDS.) 5 m cada uno
	Sensor de transmisor y receptor	(HP1 : 1EA / 1EA) / (HP2 : 2EA / 2EA)
	Tornillo (4 x 18)	2EA
Especificación	Manual	1 copia
	Tensión de alimentación	CA/CC 12 V ~ 30 V (Sin polaridad)
	Capacidad del relé	24V/1A
	Temperatura de funcionamiento	-30 °C ~ 55 °C
	Distancia operativa	Máx. 10 m
	Consumo de corriente	En standby 75 mA / Activo 100 mA
Peso	Caja de control 75 g / Sensor 133 g (incluido el cable de 5 m)	

## 5 MANUAL DEL USUARIO

1. Realice el cableado conforme a REF 2 e instale el transmisor y el receptor a la misma altura.
2. Suministre alimentación de CA/CC de 12 V ~ 30 V y compruebe que la caja de control se ilumina
3. El LED de funcionamiento se ilumina cuando se interrumpe el haz y se apaga cuando no se interrumpe.
4. Interrumpa el haz y compruebe que el LED de operación se ilumina y que los dispositivos conectados funcionan correctamente.

**Nota)** La distancia operativa es de 15 cm (mín.) y 10 m (máx.)  
 En el caso de que el LED de funcionamiento se apague incluso cuando se interrumpe el haz, es posible que la sensibilidad sea excesiva.  
 Reduzca la sensibilidad girando el volumen de ajuste de sensibilidad.  
 Efectúe un orificio de  $\varnothing$  12 mm (0,47") y limpie la rebaba del borde del orificio.

## 6 DIMENSIONES EXTERNAS

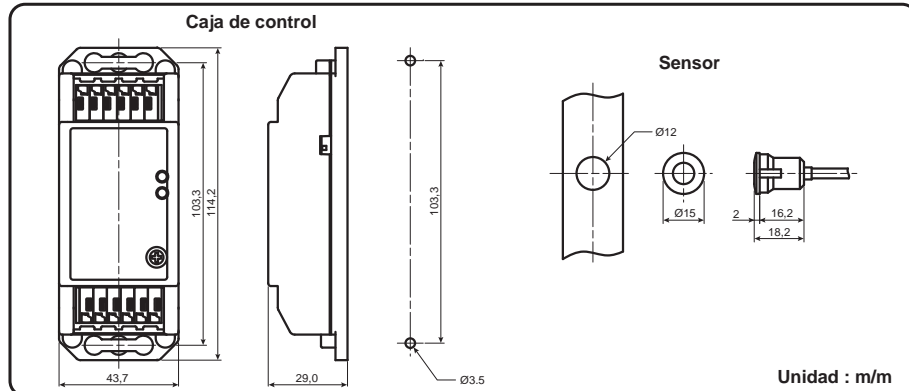

## Photoelectric Beam Sensor (HP1 / HP2)

### Mode d'emploi

Nous vous remercions d'avoir acheté ce capteur de sécurité à faisceau pour portes automatiques. Ce capteur est conçu pour détecter toute intrusion, déclenchant une alarme, un dispositif de commande de la porte, etc. L'installation correcte de ce capteur garantit un fonctionnement fiable sur une longue durée. Veuillez lire attentivement le présent mode d'emploi afin d'utiliser ce produit de manière correcte et efficace.

## 1 DESCRIPTION DES COMPOSANTS

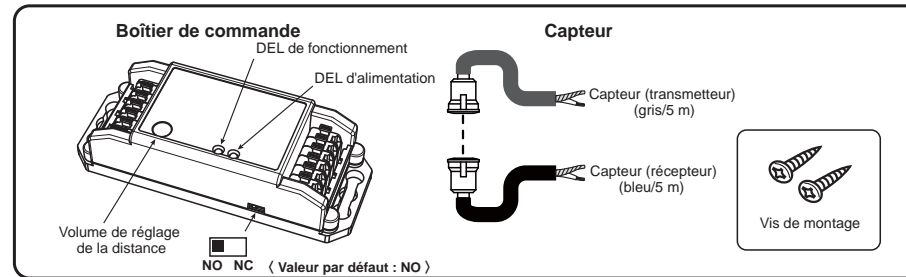

## 2 CÂBLAGE

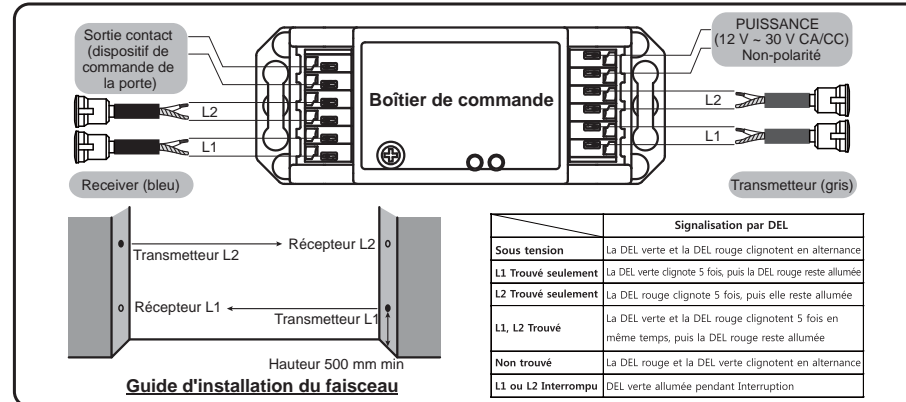

## 3 ATTENTION

1. Fournissez une alimentation de 12 V ~ 30 V CA/CC uniquement sans polarité
2. N'alimentez pas le dispositif en courant pendant les travaux d'ingénierie effectués lors de l'installation
3. Ne démontez ni ne modifiez le dispositif, cela pourrait provoquer un incendie ou un choc électrique.

## 4 CARACTÉRISTIQUES

HP1 / HP2 (capteur à faisceau photoélectrique)		
Kit	Câble transmetteur et récepteur	(HP1 : 2 PCS) / (HP2 : 4 PCS) 5 m chacun
	Capteur transmetteur et récepteur	(HP1 : 1EA / 1EA) / (HP2 : 2EA / 2EA)
	Vis (4 x 18)	2EA
Caractéristiques	Manuel	1 copie
	Tension d'alimentation	12 V ~ 30 V CA/CC (non-polarité)
	Capacité du contact de relais	24V/1A
	Température de fonctionnement	-30 °C ~ 55 °C
	Distance de travail	10 m max.
	Consommation électrique	Veille 75 mA / Actif 100 mA
Poids	Boîtier de commande 75 g / Capteur 133 g (câble de 5 m inclus)	

## 5 GUIDE D'UTILISATION

1. Utilisez le câblage comme REF 2, puis installez le transmetteur et le récepteur à la même hauteur
2. Fournissez une alimentation de 12 V ~ 30 V CA/CC, puis vérifiez que la DEL d'alimentation du boîtier de commande est allumée
3. La DEL de fonctionnement s'allume quand le faisceau est interrompu et s'éteint quand le faisceau n'est pas interrompu
4. Interrompez le faisceau et vérifiez que la DEL de fonctionnement s'allume et que les dispositifs connectés fonctionnent correctement.

**NB)** La distance de travail est comprise entre 15 cm min. et 10 m max.  
 Si la DEL de fonctionnement s'éteint bien que le faisceau soit interrompu, il se peut que la sensibilité soit trop élevée.  
 Réduisez la sensibilité en tournant le volume de réglage de la sensibilité.  
 Percez un trou de  $\varnothing$  12 mm (0,47"), puis nettoyez le bord brut du trou.

## 6 DIMENSIONS EXTERNES

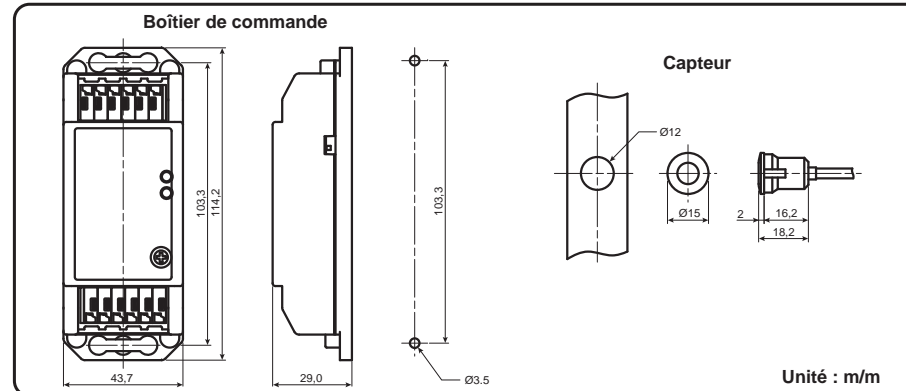

## Photoelectric Beam Sensor (HP1 / HP2)

### Anleitungen

Vielen Dank, dass Sie sich zum Kauf dieses automatischen Türsicherheitsstrahlsensors entschieden haben. Dieser Sensor wurde so konzipiert, dass er ein Eindringen erkennt, um einen Alarm, eine Türsperre oder ähnliche Aktionen auszulösen. Bei richtigem Einbau wird dieser Sensor lange und problemlos funktionieren. Bitte lesen Sie diese Anleitungen sorgfältig durch, um einen richtigen und effektiven Einsatz des Sensors sicherzustellen.

## 1 TEILEBESCHREIBUNG

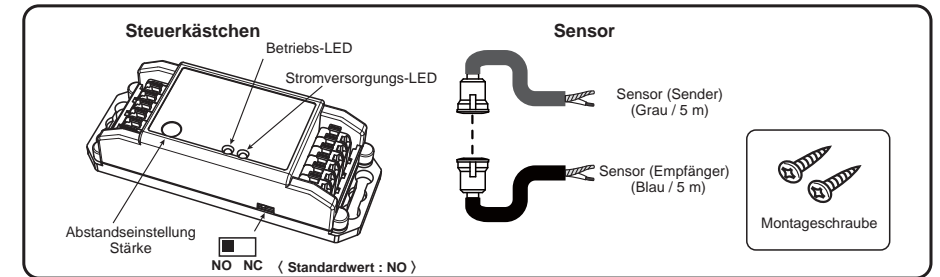

## 2 VERKABELUNG

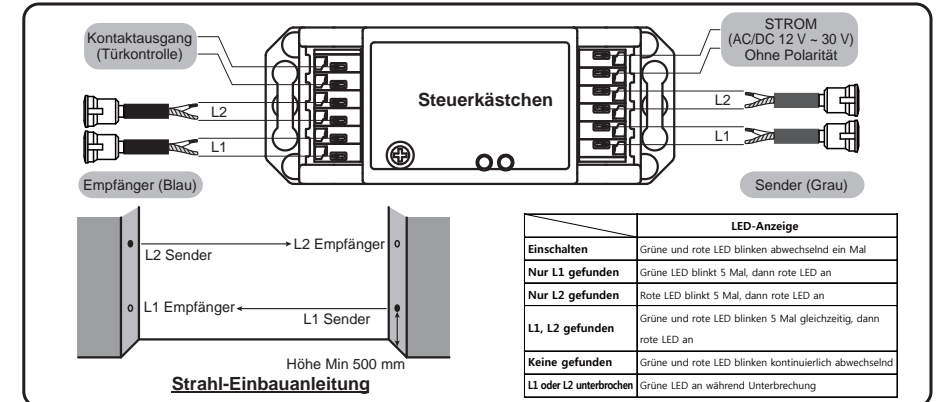

## 3 CAUTION

1. Stromversorgung AC/DC 12 V ~ 30 V nur ohne Polarität
2. Während der Einbauarbeiten darf das Gerät nicht mit Strom versorgt werden
3. Gerät nicht zerlegen oder verändern; dies könnte Brand oder Stromschlag zur Folge haben.

## 4 TECHNISCHE DATEN

HP1 / HP2 (Fotoelektrischer Strahl-Sensor)		
Einstellen	Kabel für Sender & Empfänger	(HP1 : 2 Stk) / (HP2 : 4 Stk) je 5 m
	Sensor für Sender & Empfänger	(HP1 : 1EA / 1EA) / (HP2 : 2EA / 2EA)
	Schraube (4 x 18)	2EA
Techn. Daten	Anleitungen	1 Exemplar
	Versorgungsspannung	AC/DC 12 V ~ 30 V (Ohne Polarität)
	Relais-Kontaktkapazität	24V/1A
	Betriebstemperatur	-30 °C ~ 55 °C
	Arbeitsabstand	10m Max
	Stromverbrauch	Standby 75 mA / Aktiv 100 mA
Gewicht	Steuerkästchen 75 g / Sensor 133 g (incl. 5-m-Kabel)	

## 5 BENUTZERHANDBUCH

1. Verkabelung gemäß REF 2 vornehmen, Sender und Empfänger in der gleichen Höhe einbauen.
2. Stromversorgung AC/DC 12 V ~ 30 V anschließen und prüfen, ob die Strom-LED am Steuerkästchen leuchtet
3. Die Betriebs-LED leuchtet, wenn der Strahl unterbrochen wird, und sie geht aus, wenn der Strahl nicht unterbrochen ist.
4. Strahl unterbrechen und sicherstellen, dass die Betriebs-LED leuchtet und die angeschlossenen Geräte funktionieren.

**Hinweis)** Der Arbeitsabstand muss zwischen 15 cm und 10 m betragen  
 Wenn die Betriebs-LED ausgeht, auch wenn der Strahl unterbrochen ist, wurde die Empfindlichkeit evtl. zu hoch eingestellt.  
 Empfindlichkeit durch Drehen der Empfindlichkeitseinstellung verringern.  
 Ein 12-mm-Loch bohren und die Lochkanten entgraten.

## 6 AUSSENABMESSUNGEN

